

INSTRUKCJA MONTAŻU KONSTRUKCJI UNIWERSALNEJ KSOL-2 Z KOLEKTORAMI KS2000

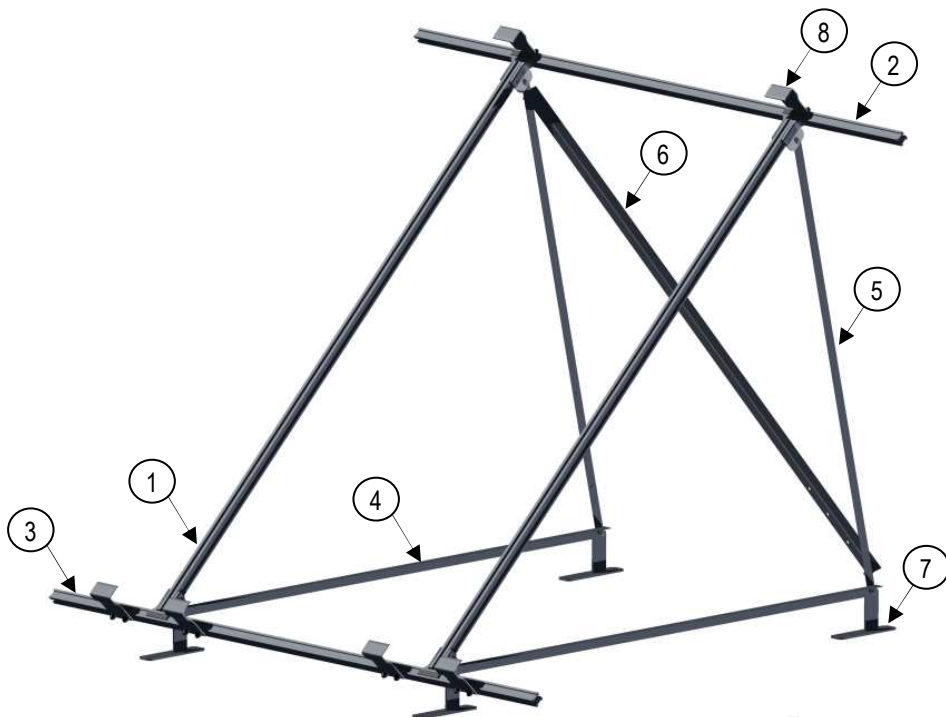

Nr	Nazwa	Ilość
1	Kształtownik wzdłużny	2
2	Kształtownik poprzeczny górny	1
3	Kształtownik poprzeczny dolny	1
4	Łącznik dolny	2
5	Łącznik tylny	2
6	Łącznik skośny	1
7	Stopa	4
8	Chwytek kolektora	6
9	Łącznik kątowy	4
10	Łącznik kątowy	4
11	Wkładka	10
12	Śruba M6x40	8
13	Nakrętka M6	8
14	Śruba M8x16	24
15	Śruba M8x20	4
16	Podkładka Ø8	28
17	Nakrętka M8	28
18	Ośłona nakrętki	12
19	Zaślepka kształtownika poprzecznego	4

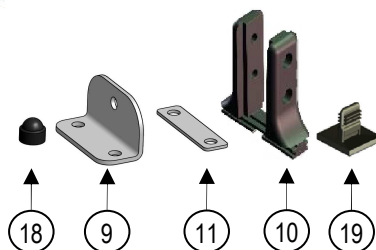
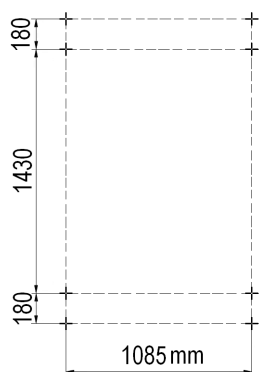

Rozstaw otworów do montażu konstrukcji uniwersalnej KSOL-2

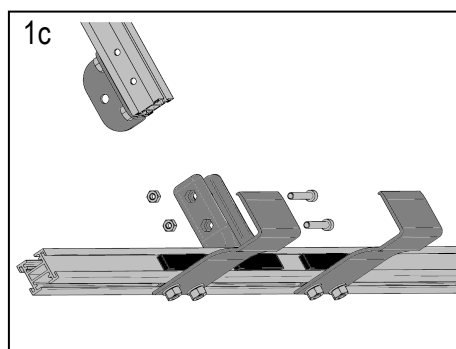
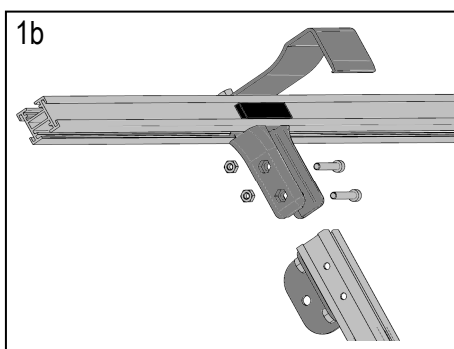
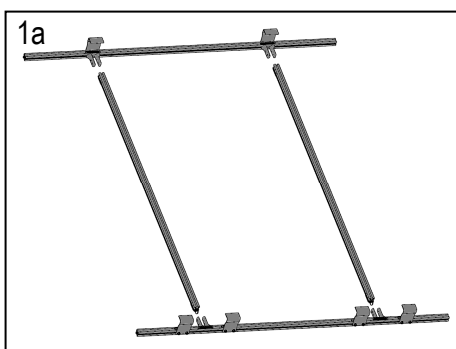

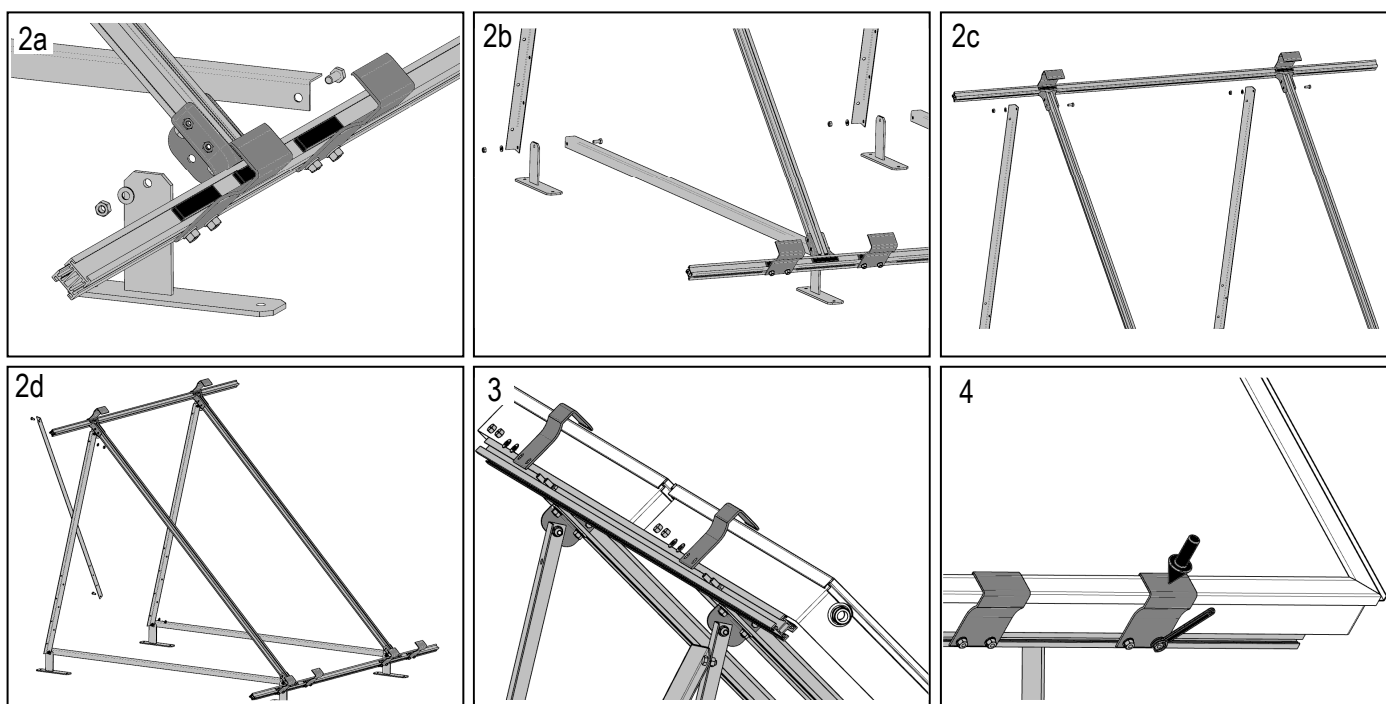

Konstrukcja uniwersalna KSOL-2 służy do zamocowania zestawu składającego się z 2 kolektorów KS2000.

Kolejne czynności montażu:

1. Do kształtników poprzecznych (2 i 3) wsunąć łączniki AL (10). Zamocować górny kształtnik poprzeczny (z mniejszą ilością wkładek gumowych) (2) oraz dolny (3) do kształtników wzdlużnych (1). Na końcu kształtników poprzecznych włożyć zaślepki (19).
2. Zamocować stopy (7), łącznik dolny (4), łącznik tylny (5) oraz łącznik skośny (6).
3. Podczas montażu kolektora na stelażu zdjąć górne chwytaki (8). Kolektory słoneczne umieścić na platformie stelaża z zachowaniem dystansu pomiędzy nimi 85mm. Założyć i dokręcić górne chwytaki kolektora (8) oraz nałożyć osłony nakrętki (18).
4. Dosunąć i dokręcić dolne chwytaki kolektora (8) oraz nałożyć osłony nakrętki (18).